

Ejercicio 1

En un aula, la maestra muestra el diseño de este cuadro abstracto. Los estudiantes deben explorar las formas que ha utilizado el pintor. **¿Qué figuras geométricas se observan en el cuadro?**



pirámides, cuadrados, cubos

rectángulos, cubos, cuadrados

triángulos, círculos, cuadriláteros

Ejercicio 2

En un aula, la maestra muestra el diseño de este cuadro abstracto. Los estudiantes deben explorar las formas que ha utilizado el pintor. **¿Qué figuras geométricas se observan dentro de la parte resaltada?**



rectángulos

trapecios

triángulos

Ejercicio 3

En un aula, la maestra muestra el diseño de este cuadro abstracto. Los estudiantes deben explorar las formas que ha utilizado el pintor. **¿Qué figura geométrica se forma al unir las partes señaladas con las flechas?**

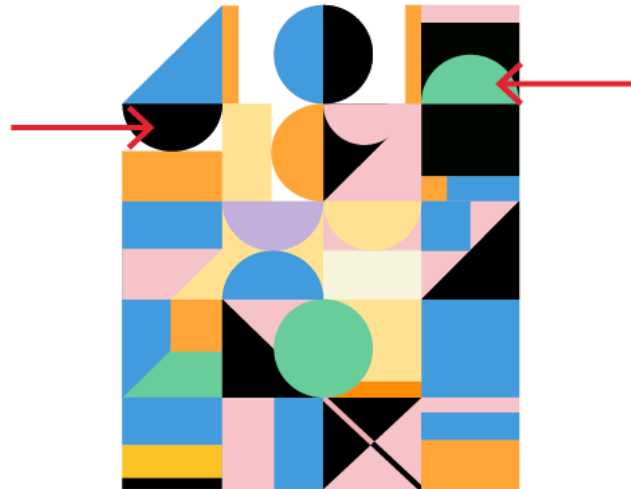

círculo

cuadrado

triángulo

Ejercicio 4

En un aula, la maestra muestra el diseño de este cuadro abstracto. Los estudiantes deben explorar las formas que ha utilizado el pintor. **¿El triángulo negro representa la mitad del cuadrado resaltado? ¿Por qué?**

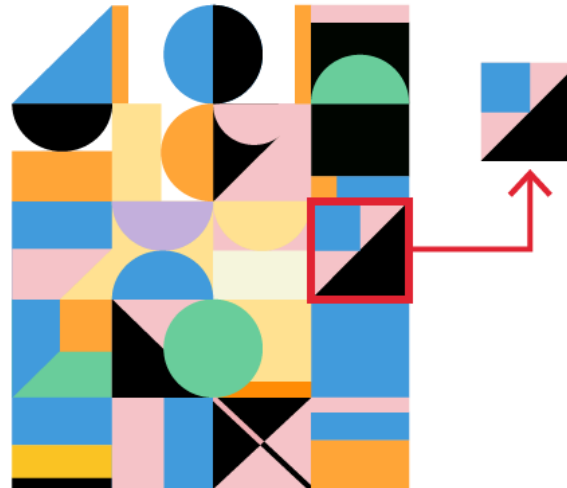

- Sí, porque el cuadrado celeste y los dos triángulos rosados ocupan una superficie similar a la que ocupa el triángulo negro.
- No, porque el cuadrado completo está formado por cuatro figuras y, el triángulo negro, es solo una de dichas figuras.

Ejercicio 5

En un aula, la maestra muestra el diseño de este cuadro abstracto. Los estudiantes deben explorar las formas que ha utilizado el pintor. **¿Por qué las figuras señaladas con flechas son triángulos?**

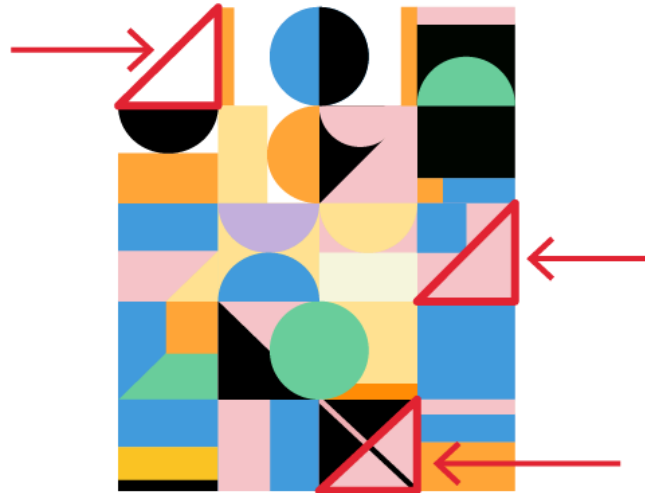

Porque tienen 4 vértices.

Porque tienen 3 lados.

Porque tienen 5 ángulos.

Ejercicio 6

En un aula, la maestra muestra el diseño de este cuadro abstracto. Los estudiantes deben explorar las formas que ha utilizado el pintor. **¿Qué forma tiene el marco rojo que el pintor le colocó al cuadro?**



forma de cuadrado

forma de rectángulo

forma de cubo

forma de prisma

Ejercicio 7

Martina, Juana y Sara juegan con figuras geométricas: triángulo, cuadrado, rectángulo, rombo, pentágono, hexágono y círculo. Ellas quieren descubrir qué características tienen. ¿En qué alternativa solo se nombra figuras que **NO** se tocan entre sí?

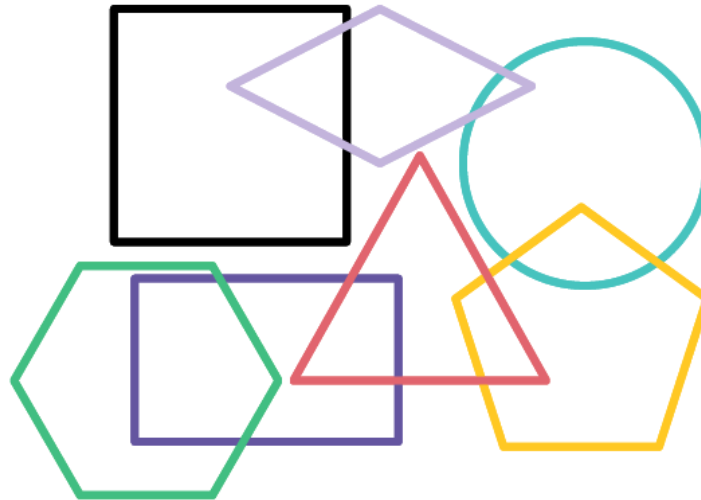

el cuadrado, el rombo y el rectángulo

el rombo, el rectángulo y el pentágono

el pentágono, el hexágono y el triángulo

Ejercicio 8

Martina, Juana y Sara juegan con figuras geométricas: triángulo, cuadrado, rectángulo, rombo, pentágono, hexágono y círculo. Ellas quieren descubrir qué características tienen. **¿En qué se diferencia el cuadrado del rectángulo?**

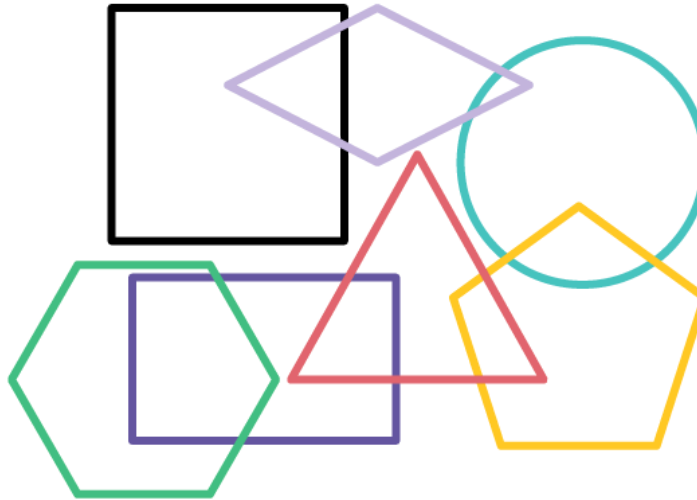

- Los ángulos del cuadrado son iguales y los del rectángulo, no.
- El cuadrado tiene 4 lados y el rectángulo, no.
- Todos los lados del cuadrado son iguales y los del rectángulo, no.

Ejercicio 9

Martina, Juana y Sara juegan con figuras geométricas: triángulo, cuadrado, rectángulo, rombo, pentágono, hexágono y círculo. Ellas quieren descubrir qué características tienen. **Los puntos donde se unen los lados de las figuras geométricas reciben el nombre de...**

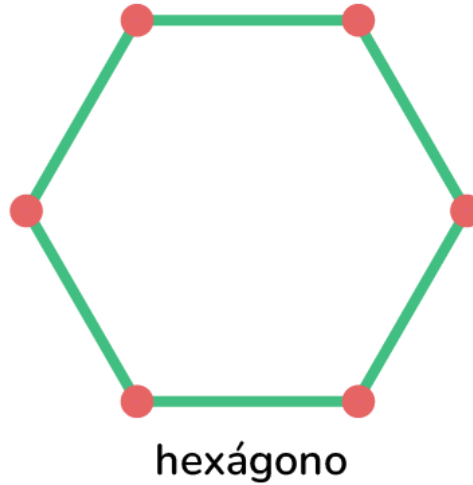

lados.

ángulos.

vértices.

Ejercicio 10

Martina, Juana y Sara juegan con figuras geométricas: triángulo, cuadrado, rectángulo, rombo, pentágono, hexágono y círculo. Ellas quieren descubrir qué características tienen. **Las figuras que se observan están unidas por uno de sus...**

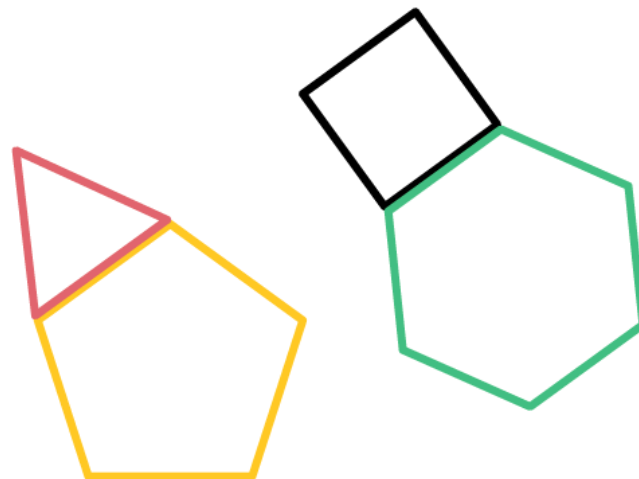

lados.

ángulos.

vértices.

Ejercicio 11

Martina, Juana y Sara juegan con figuras geométricas: triángulo, cuadrado, rectángulo, rombo, pentágono, hexágono y círculo. Ellas quieren descubrir qué características tienen. **En las siguientes figuras, las líneas punteadas de color rojo demarcan los...**

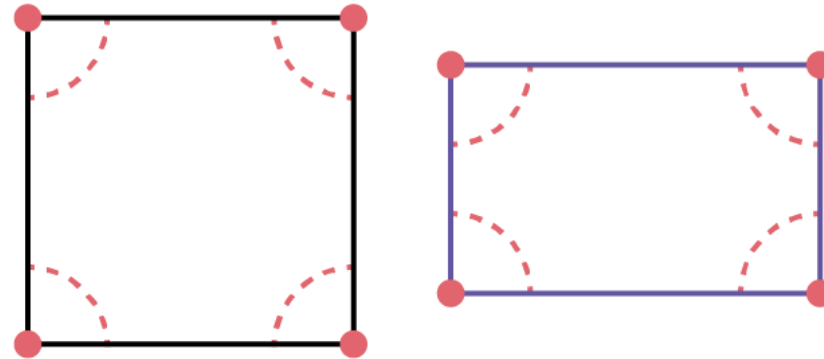

lados.

ángulos.

vértices.

Ejercicio 12

Martina, Juana y Sara juegan con figuras geométricas: triángulo, cuadrado, rectángulo, rombo, pentágono, hexágono y círculo. Ellas quieren descubrir qué características tienen. **Observa los elementos de las siguientes figuras y completa la tabla.**

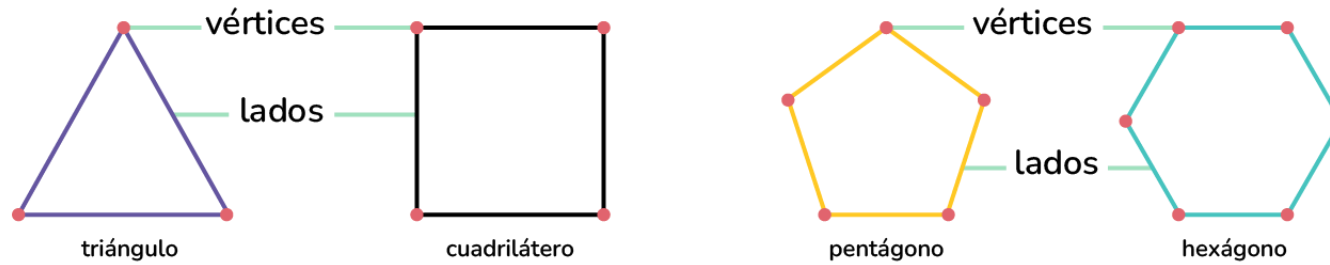

	Triángulo	Cuadrilátero	Pentágono	Hexágono
N.º de lados	<input type="text"/>	4	<input type="text"/>	6
N.º de vértices	3	<input type="text"/>	5	<input type="text"/>

Ejercicio 13

Los estudiantes componen y descomponen figuras con las piezas del tangram. ¿Con cuál de las siguientes parejas de figuras se puede componer un cuadrado?

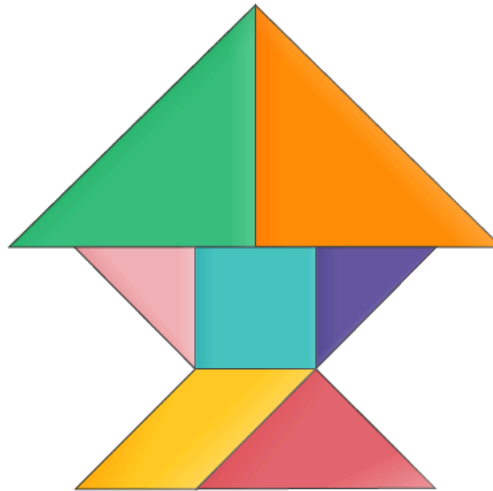

triángulo rojo y triángulo verde

triángulo rosado y paralelogramo amarillo

triángulo anaranjado y triángulo verde

Ejercicio 14

Los estudiantes componen y descomponen figuras con las piezas del tangram. ¿Con cuál de las siguientes parejas de figuras se puede componer un trapecio?

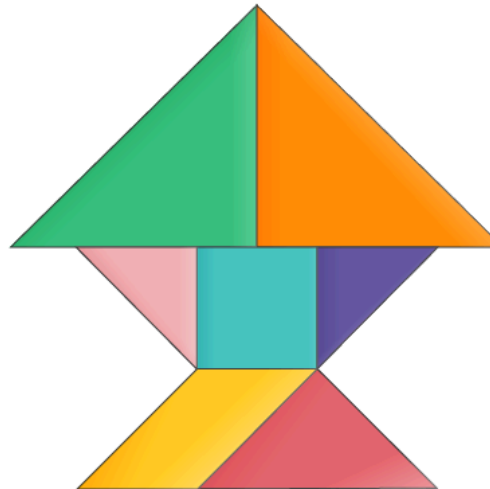

triángulo rojo y romboide amarillo

triángulo anaranjado y triángulo morado

cuadrado celeste y romboide amarillo

Ejercicio 15

Los estudiantes componen y descomponen figuras con las piezas del tangram. ¿Qué afirmación es correcta?

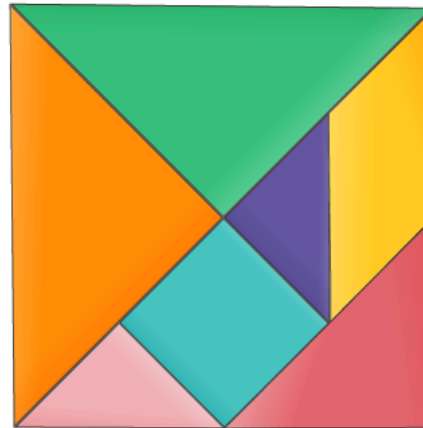

- El cuadrado celeste tiene mayor superficie que el triángulo verde.
- El triángulo anaranjado tiene igual superficie que el triángulo verde.
- El cuadrado celeste tiene menor superficie que el triángulo rosado.

Ejercicio 16

Los estudiantes componen y descomponen figuras con las piezas del tangram. Si el lado opuesto al lado 2 es el lado 4, tal como indica la flecha, ¿cuál es el lado opuesto al lado 3?

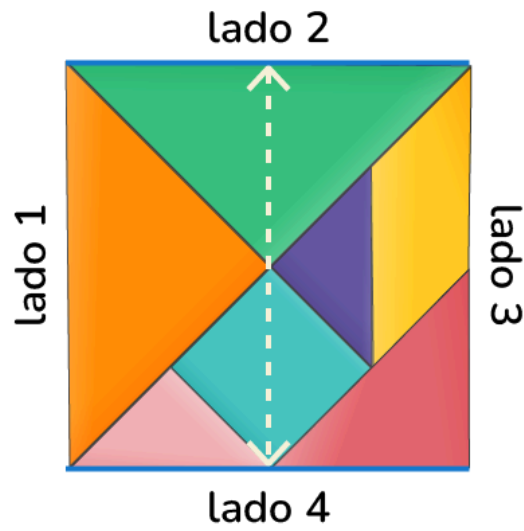

lado 1

lado 3

lado 2

Ejercicio 17

Los estudiantes componen y descomponen figuras con las piezas del tangram. Si el vértice "U" es opuesto al vértice "S", ¿cuál es el opuesto al vértice "R"?

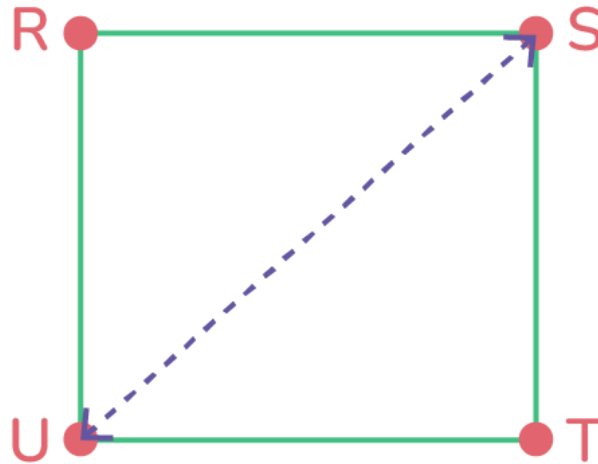

vértice "S"

vértice "U"

vértice "T"

Ejercicio 18

Los estudiantes componen y descomponen figuras con las piezas del tangram. ¿Entre qué vértices se encuentra el lado 3?

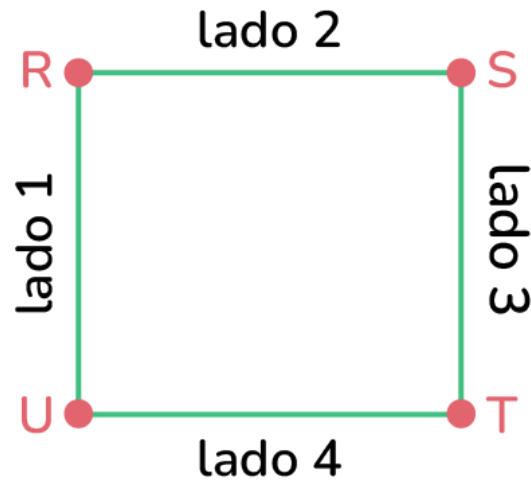

“R” y “U”

“R” y “T”

“S” y “T”

Ejercicio 19

Lucía cambiará la puerta de su casa. Para obtener las medidas de la puerta, observa su forma, lados y vértices. **La puerta de la casa de Lucía tiene la forma de un...**

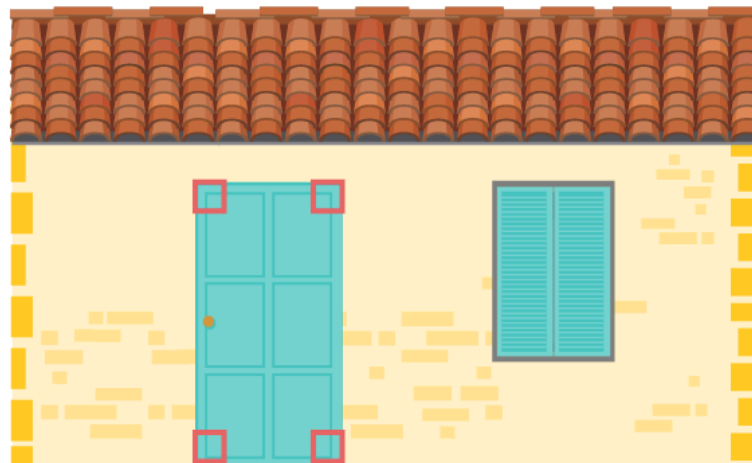

cuadrado.

triángulo.

rectángulo.

Ejercicio 20

Lucía cambiará la puerta de su casa. Para obtener las medidas de la puerta, observa su forma, lados y vértices. ¿Qué afirmación es correcta?

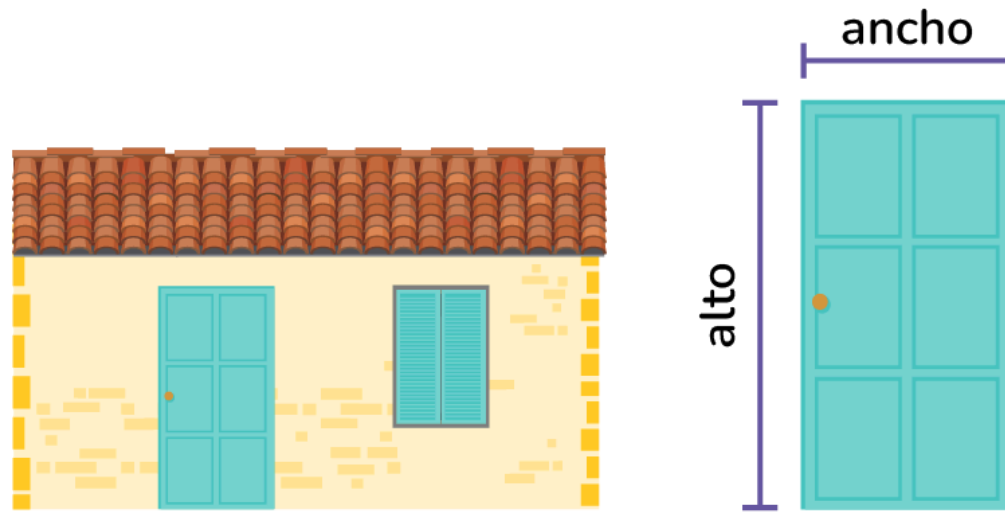

- El ancho de la puerta es mayor que su altura.
- El ancho de la puerta es menor que su altura.
- El ancho de la puerta es igual a su altura.

Ejercicio 21

Lucía cambiará la puerta de su casa. Para obtener las medidas de la puerta, observa su forma, lados y vértices. ¿Qué lados tienen igual medida?

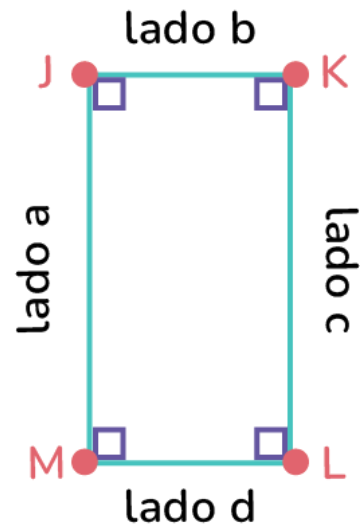

lados a y b

lados b y d

lados d y a

Ejercicio 22

Lucía cambiará la puerta de su casa. Para obtener las medidas de la puerta, observa su forma, lados y vértices. ¿Entre qué vértices se encuentra el lado "a"?

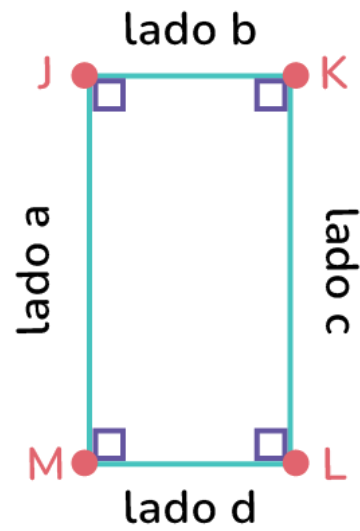

"J" y "M"

"L" y "M"

"L" y "K"

Ejercicio 23

Lucía cambiará la puerta de su casa. Para obtener las medidas de la puerta, observa su forma, lados y vértices. ¿Cuál es el vértice opuesto al vértice "J"?

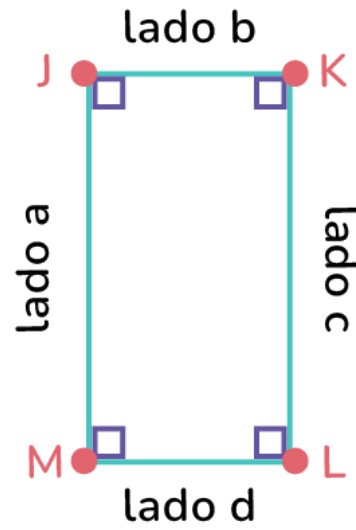

"K"

"L"

"M"

Ejercicio 24

Lucía cambiará la puerta de su casa. Para obtener las medidas de la puerta, observa su forma, lados y vértices. Si uno de los lados mide 2 m, ¿cuánto mide el lado opuesto?

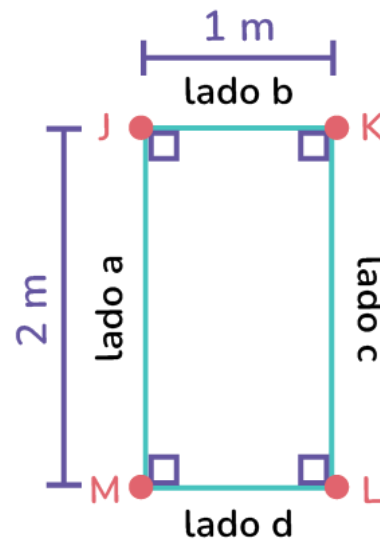

1 metro

2 metros

3 metros

Ejercicio 25

Para el esparcimiento de las personas, la alcaldesa de una ciudad mandó a construir un techo con piezas de madera en un espacio del parque. **¿Cuáles son las figuras más pequeñas que componen la estructura del techo?**



cuadrados

rectángulos

triángulos

Ejercicio 26

Para el esparcimiento de las personas, la alcaldesa de una ciudad mandó a construir un techo con piezas de madera en un espacio del parque. El techo se armó con varias piezas. **Observa la siguiente pieza y elige la afirmación correcta.**

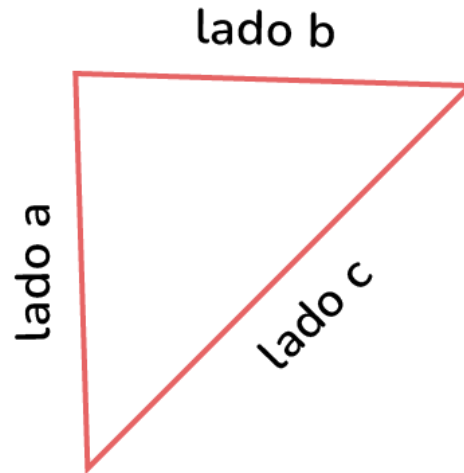

- El lado c es menor que el lado a.
- El lado c es mayor que el lado b.
- El lado c es igual al lado a.

Ejercicio 27

Para el esparcimiento de las personas, la alcaldesa de una ciudad mandó a construir un techo con piezas de madera en un espacio del parque. El techo se armó con varias piezas. **En la siguiente pieza, ¿cuál es el vértice opuesto al vértice "C"?**

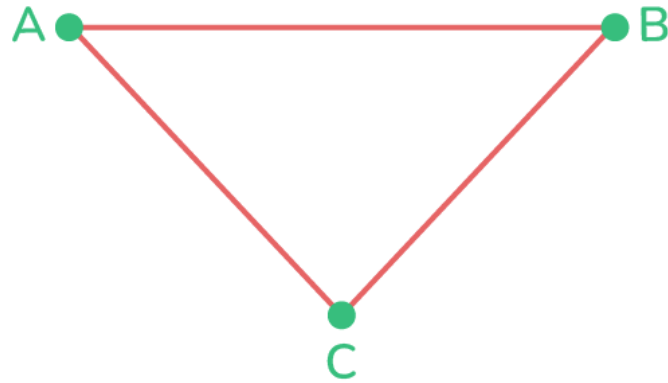

vértice "A"

No tiene.

vértice "B"

Ejercicio 28

Para el esparcimiento de las personas, la alcaldesa de una ciudad mandó a construir un techo con piezas de madera en un espacio del parque. El techo se armó con varias piezas. **En la siguiente pieza, ¿cuál es el lado opuesto al vértice "A"?**

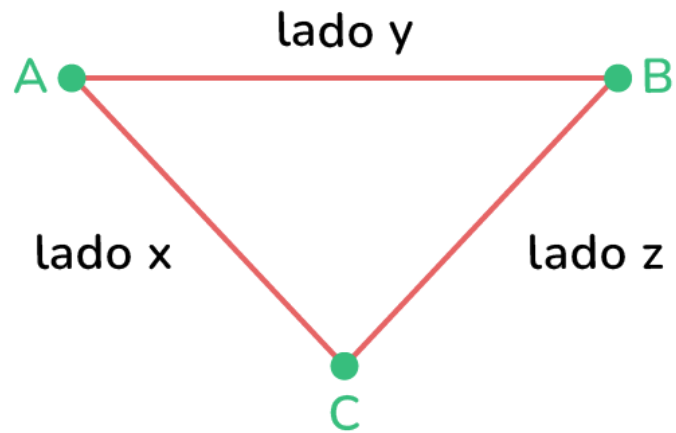

lado x

lado y

lado z

Ejercicio 29

Para el esparcimiento de las personas, la alcaldesa de una ciudad mandó a construir un techo con piezas de madera en un espacio del parque. El techo se armó con varias piezas. **En la siguiente pieza, ¿cuál es el lado opuesto al vértice "B"?**

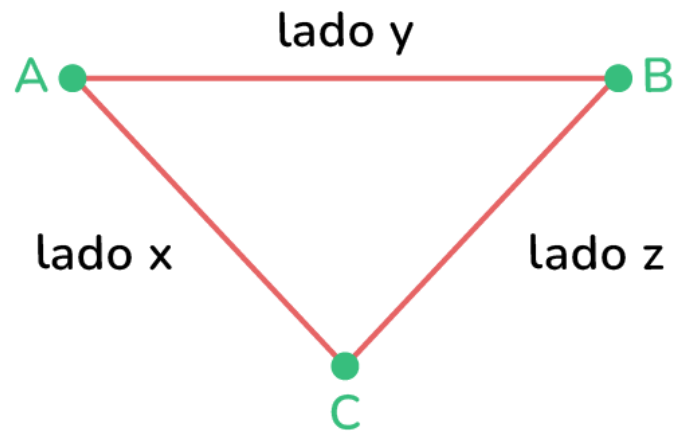

lado x

lado y

lado z

Ejercicio 30

Para el esparcimiento de las personas, la alcaldesa de una ciudad mandó a construir un techo con piezas de madera en un espacio del parque. El techo se armó con varias piezas. **En la siguiente pieza, ¿cuál es el lado opuesto al vértice "C"?**

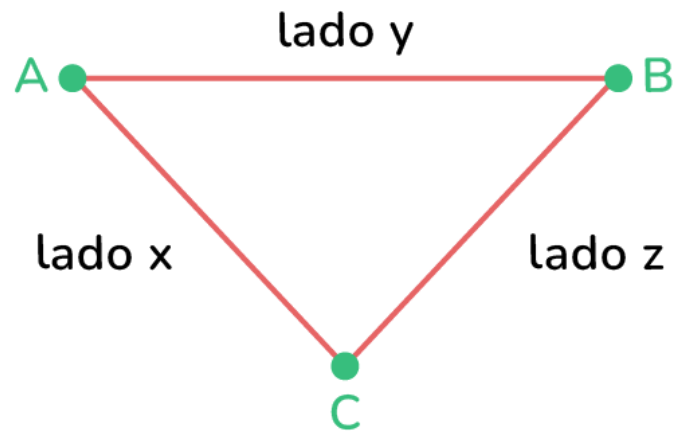

lado x

lado y

lado z